

# Передний обтекатель (короб), по требованиям СИК-ГИА

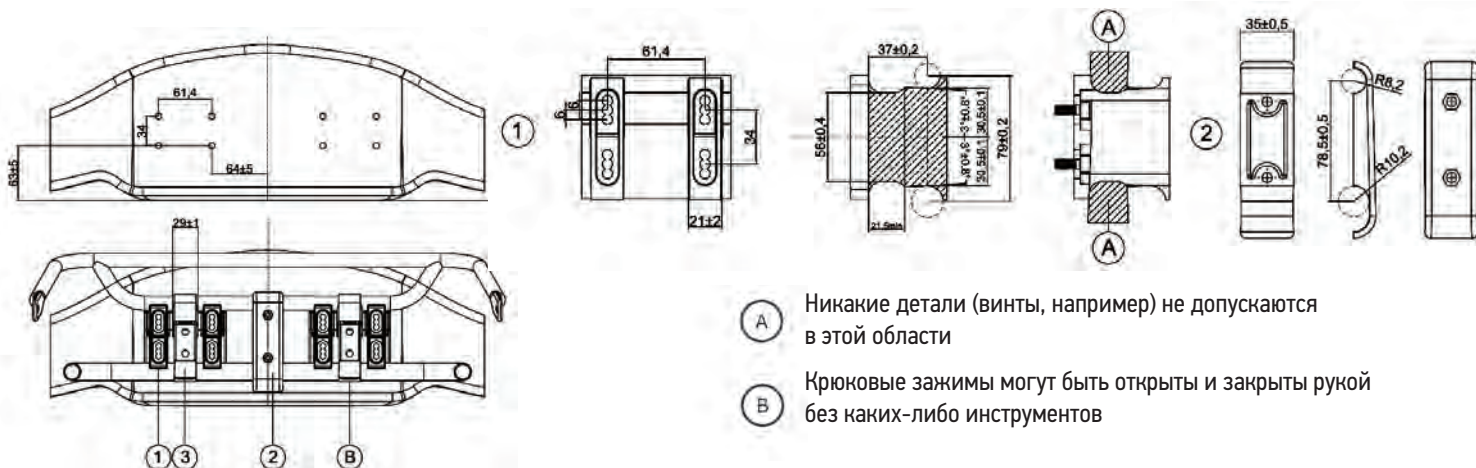

- (A) Никакие детали (винты, например) не допускаются в этой области
- (B) Крюковые зажимы могут быть открыты и закрыты рукой без каких-либо инструментов

Разрешено фиксировать передний обтекатель на карте только с помощью этого монтажного комплекта. Ни одно другое устройство не разрешено. Передний обтекатель должен иметь возможность для свободного перемещения назад в направлении шасси без какого-либо препятствия от любой части, которая может ограничить движение. Передние бамперы (нижняя и верхняя труба) должны быть жестко связана с шасси и должны иметь гладкую поверхность. Любая механическая обработка или другое вмешательство для увеличения трения передних бамперов строго запрещены.

## Определение «Монтажный комплект переднего обтекателя»

1. Монтажный кронштейн переднего обтекателя (2 шт + 8 болтов, всего).
2. Распорка переднего бампера (2 половины корпуса + 2 болта, всего).
3. Регулируемые крюковые зажимы (2 штуки, должны быть изготовлены из металла).

СИК Логотип и номер омологации должны быть выданы на каждой из следующих частей:

1. Монтажный кронштейн переднего обтекателя (2 штуки, должны быть изготовлены из пластика).
2. Распорка переднего бампера (2 половины, должны быть сделаны из пластика).

**Правильное положение**

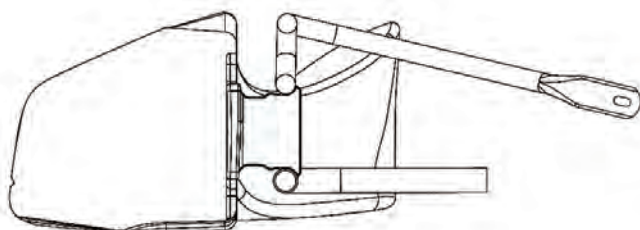

**Допустимое положение**

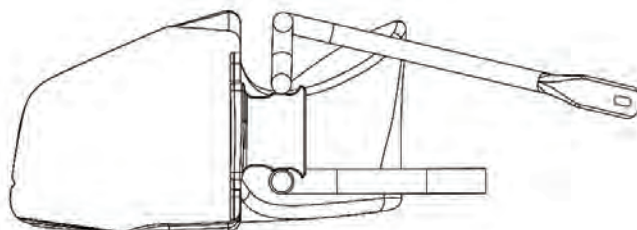

**Недопустимое положение, если любая часть трубы переднего бампера находится в отмеченных областях (A)**

