



**LA FEDERATION RUSSE D'AUTOMOBILISME  
ASSOCIATION DE KARTING**

**PASSEPORT D'IMMATRICULATION pour les châssis MINI et SUPER MINI  
HOMOLOGATION OF CHASSIS**

Constructeur Manufacturer	SODIKART
Demandeur Applicant (RUS)	OOO "SRT"
Modèle Model	MINI 2T950
Catégorie Category	MINI, Super MINI MINI, Super MINI
Début de validité Valid as from	1 janvier 2011 1 <sup>st</sup> January 2011
Expire le Valid until	31 décembre 2016 31 <sup>st</sup> December 2016
Nombre de pages Number of pages	4

Tous les changements et modifications sont interdits s'ils ne sont pas explicitement mentionnés dans les Conditions Techniques de l'Immatriculation ou bien s'ils ne sont pas inclus dans les modifications approuvées par cette immatriculation.

*Any modification is forbidden, if it is not explicitly allowed by the Technical or Homologation Regulations and/or appended as an approved extension.*

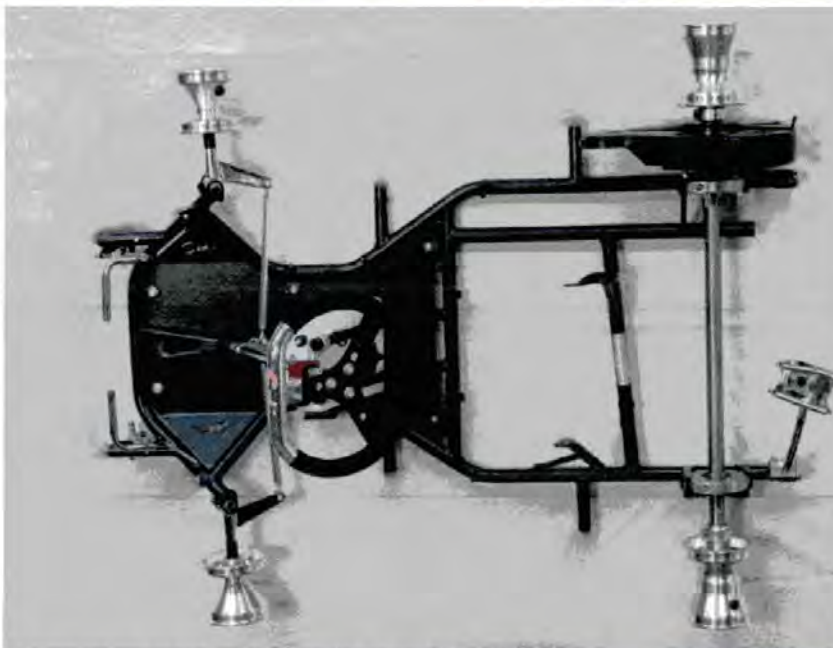

*Photo du châssis sans siège, pneus, pare-chocs et carrosserie  
(Photograph of the chassis less seat, tyres, bumpers and bodywork)*

<b>Signature et sceau du Constructeur</b> signature and stamp of Manufacturer	<b>Signature et sceau du Demandeur</b> signature and stamp of Applicant	<b>Signature et sceau de la RAF</b> signature and stamp of RAF
Date: Date: 	Date: Date: 	Date: 30.11.2010 Date: 30.11.2010 с учас. 25.05.11 

DESSIN TECHNIQUE DU CHASSIS AVEC LES DIMENSIONS PRINCIPALES  
 TECHNICAL DRAWINGS OF FRAME WITH MAIN DIMENSIONS

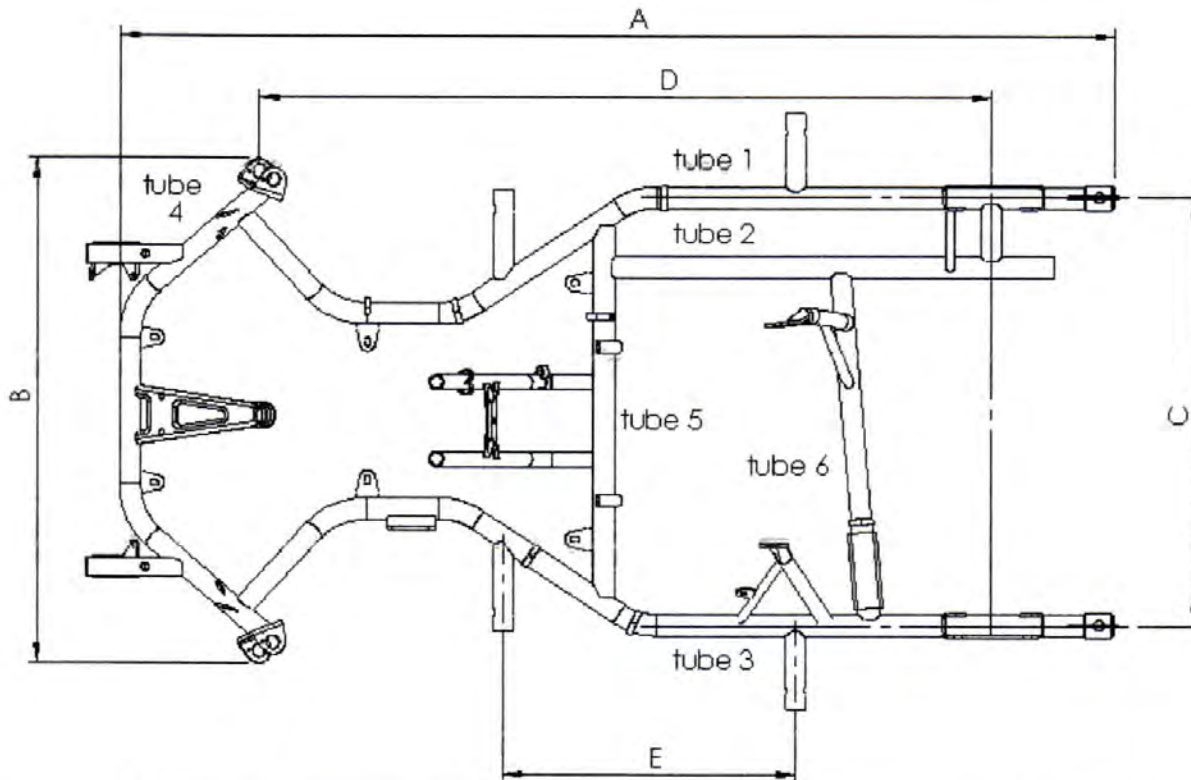

La vue du haut à l'échelle de 1:10 avec les dimensions du tableau 1 (le cadre avec tous les liens et supports)  
 Top view in scale 1:10 with labels of table 1 (frame with all brackets and supports)

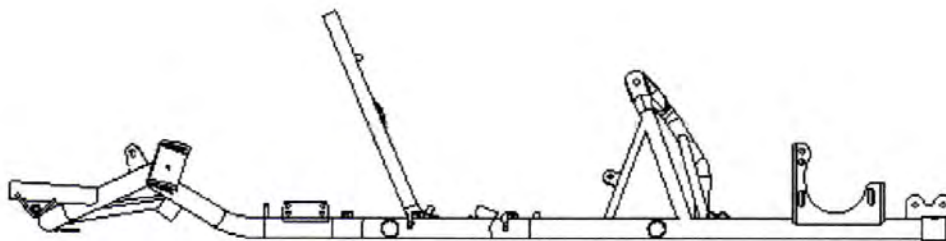

La vue de côté à l'échelle 1:10 avec les dimensions du tableau 1 (cadre avec tous les liens et supports)  
 Top view in scale 1:10 with labels of table 1 (frame with all brackets and supports)

TABLEAU 1. DIMENSIONS DU CADRE ET DE L'ARBRE ARRIERE  
TABLE 1: DIMENSIONS OF FRAME AND REAR AXLE

Label		Dimensions/Measurement	Tolérances/Remarques(Tolerance/Remarks)
A:	Longueur (sans pare-choc avant ) Total length (w/o. front bumper)	1304 mm	+/- 10 mm
B:	Largeur de l'arbre avant * Width at front axle*	660 mm	+/- 5 mm
C:	Largeur de l'arbre arrière Width at rear axle	560 mm	+/- 5 mm
D:	Empattement (obligatoire) Wheelbase (mandatory)	950 mm	+/- 5 mm
E:	Distance of supports for side bodywork	380 mm	+/- 5 mm according drawing 18a of CIK-TR

\* se mesure par les points extérieurs de l'arbre avant  
\* measured from the outermost point of the front axle

**Les tuyaux du cadre**  
**Tube data**

	Nombre de courbes des « principaux » tuyaux (≥ 600 mm) Number of bends	8	max. 8
	Nombre de « principaux » tuyaux Number of tubes	6	Obligatoire Mandatory
	Diamètre Diameter	28 mm	+/- 0.5 mm
	Epaisseur du paroi d'un tuyau Wall thickness	2.0 mm	+/- 0.1 mm
	Matière Material	Acier magnétique Magnetic steel	Obligatoire Mandatory
	Nombre de paliers de l'arbre arrière Number of bearings	2	Obligatoire Mandatory

**Arbre arrière**  
**Rear axle data**

	Matière Material	Acier magnétique Magnetic steel	Obligatoire Mandatory
	Diamètre Diameter	max. 30 mm	Obligatoire Mandatory
	Epaisseur du paroi de l'essieu Wall thickness	min. 4.9 mm	Obligatoire Mandatory
	Longueur Length	960 mm	+/- 10 mm
	Poids Weight	2,900 g	+/- 100 g

All pre-defined data including possible tolerances must be respected.

**INFORMATIONS SUPPLEMENTAIRES pour les Constructeurs (COMPLIMENTARY INFORMATION)**

Mounting sockets on lower front bumper must be designed to accept fitment of CIK crash-tested and homologated 'Mini Kart' bodywork (see CIK Technical Regulations)

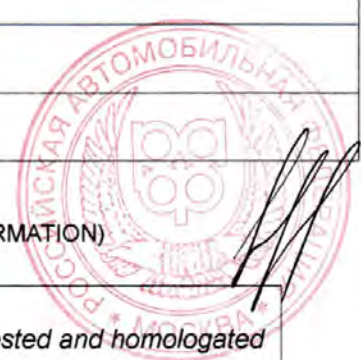

PLAQUE D'IMMATRICULATION

HOMOLOGATION NUMBER MARKING



Photo de la plaque d'immatriculation (Photograph of Homologation Number marking)

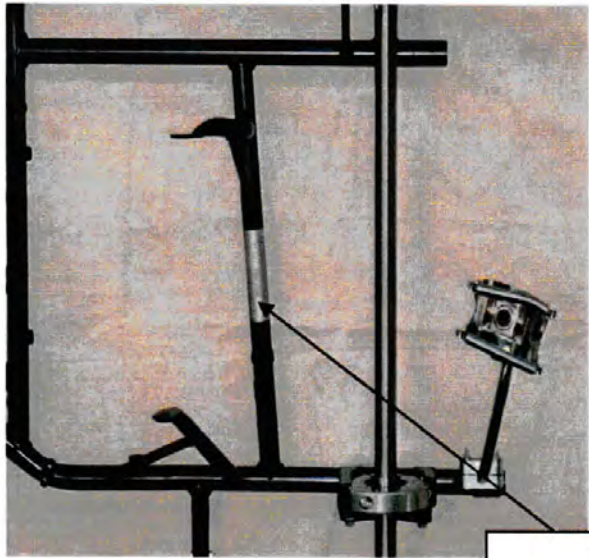

Position  
Homologation No.

Photo/dessin de l'emplacement de la plaque d'immatriculation (Photograph/drawing of position of Homologation Number marking)

